

Antes de Iniciar a Instalação

VERIFICAR O CONTEÚDO DA EMBALAGEM: ACx 601, Manual(s), Relatório de testes, Opções requeridas, Guia(s) Rápido(s)  
 VERIFICAR AS CONDIÇÕES AMBIENTAIS DO LOCAL DE INSTALAÇÃO: Ver Manual.  
 VERIFICAR O ESPAÇO DE INSTALAÇÃO: Os requisitos de espaço livre do ACx 600 são de 300 mm por cima e por baixo, e 50 mm á esquerda e à direita.  
 VERIFICAR A SUPERFÍCIE DE INSTALAÇÃO: Esta deve ser vertical, lisa e sólida, e estar isenta de calor, humidade e condensação.  
 VERIFICAR OS ACESSÓRIOS NECESSÁRIOS: Consultar o Manual sobre especificações de fusíveis, cabos e disp. de seccionamento da alimentação.



ASSEGURE-SE DE QUE A ALIMENTAÇÃO DA INSTALAÇÃO SE ENCONTRA DESLIGADA.  
 BLOQUEIE O SECCIONADOR NA POSIÇÃO DE ABERTO.  
 O ACx 600 DEVE SER INSTALADO POR UM TÉCNICO QUALIFICADO.  
 EM CASO DE DÚVIDA, NÃO INSTALAR.

1

1. Meça a posição dos quatro orifícios para os parafusos. Marque as posições dos orifícios.  
 2. Faça os orifícios. 3. Introduza e aperte os parafusos.

2

Posicione o ACx 600 e aperte bem os quatro parafusos. **Nota:** Levante o ACx 600 pelo chassis, e não pela tampa.

3

1. Desaperte os dois parafusos. 2. Levante a parte inferior da tampa. 3. Desligue o cabo do conector X2. Retire a tampa.

4

**STOP**

PARA A INSTALAÇÃO DE EQUIPAMENTO OPCIONAL, VER INSTRUÇÕES EM SEPARADO INCLUÍDAS NA ENTREGA.

5

1. Desnude as pontas dos cabos do motor e da alimentação. Torça a blindagem. 2. Faça orifícios apropriados nos buçins para os cabos do motor e da alimentação.

6

Introduza os cabos do motor e da alimentação pela chapa de baixo.

7

**STOP**

VERIFIQUE OS ISOLAMENTOS DO MOTOR, E DOS CABOS DE ALIMENTAÇÃO E DO MOTOR. Ver Manual.

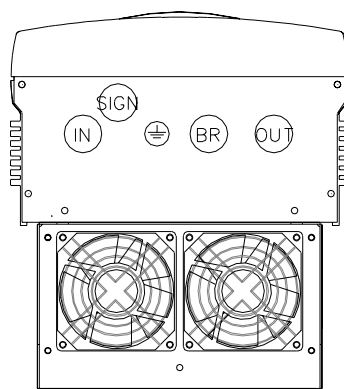
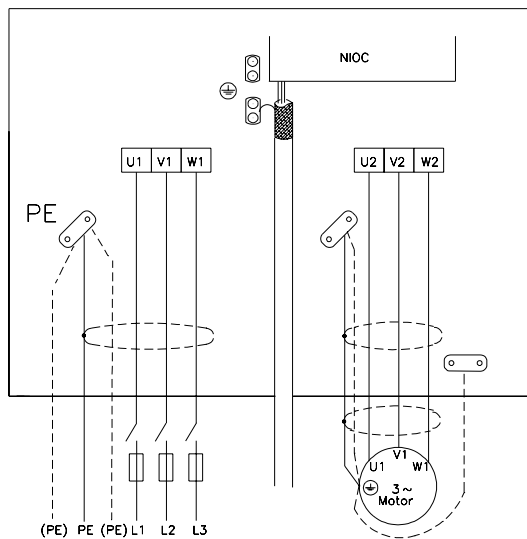

1. Ligue o cabo do motor.
2. Ligue o cabo de alimentação. Verifique as ligações à terra.

Para uma interferência mínima de radiofrequência (RFI) no lado do motor:

1. Malha torcida:
  - Diâmetro ( $\emptyset$ )  $\geq 1/5 \cdot$  Comprimento ( $C$ ),

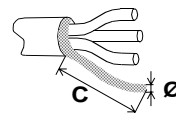

ou

2. Blindagem envolvendo a ponta do cabo a toda a volta.

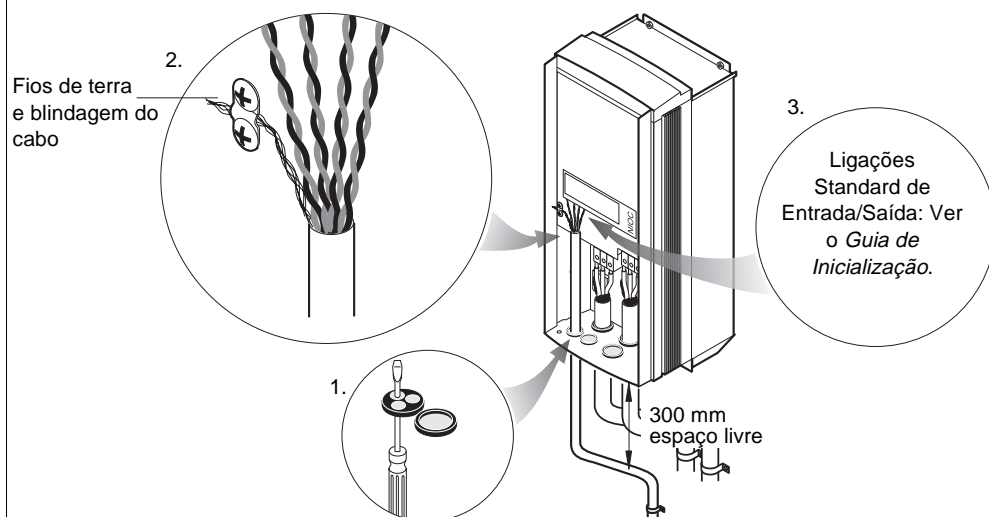

#### Instalação do cabo de controlo:

1. Faça um orifício no buçim do cabo de controlo e introduza o cabo na unidade.
2. Ligue os fios de terra e a blindagem do cabo ao terminal de terra junto à placa NIOC.
3. Ligue os cabos de controlo aos terminais de entrada/saída.

1. Ligue o cabo do painel de controlo ao conector X2.
2. Volte a colocar a tampa frontal.

